







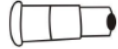

## パーツチェック

組立を行う前に、以下の部品がすべて揃っているかご確認下さい。

### 【部品】

No	形状	数量	チェック	No	形状	数量	チェック
A	 (M6 × 20mm) ボルト(小)	4					
B	 (M6 × 25mm) ボルト(中)	4					
C	 (M6 × 35mm) ボルト(大)	4					
D	 (M6 × 16mm) ワッシャー	8					
E	 キャップ	4					
F	 六角レンチ	1					

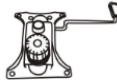
### 【部材】

No	形状	数量	チェック	No	形状	数量	チェック
①	 背もたれ	1		⑦	 シリンダーカバー	1	
②	 座面	1		⑧	 ベース	1	
③	 肘部(L)	1		⑨	 キャスター	5	
④	 肘部(R)	1					
⑤	 プレート	1					
⑥	 シリンダー	1					

1

⑧ベースに⑨キャスターを差し込み、⑥シリンダーと⑦シリンダーカバーを差し込んでください。

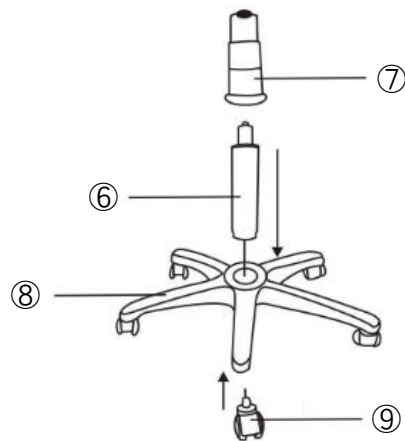

2

①背もたれに③肘部(L)、④肘部(R)をB.ボルト(中)で固定してください。

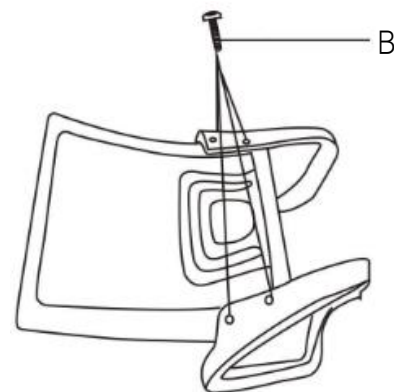

### 組立のポイント

ネジの締め方

- ①全てのネジを8割ぐらいを目安に仮締めする。
  - ②使用する状態にし、ふたたびしっかりと締める。
- ※最初からネジを1本ずつきつく締めると、全体のゆがみの原因になります。

 B ボルト(中)  
(M6 × 25mm) × 4

3

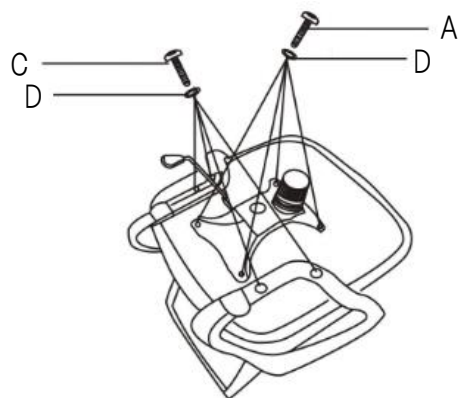



 A ボルト(小)  
(M6 × 20mm) × 4

 C ボルト(大)  
(M6 × 35mm) × 4

 D ワッシャー  
(M6 × 16mm) × 4

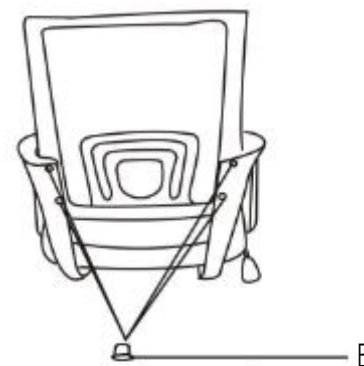
4



 E キャップ × 4

**5** ⑤プレートを⑥シリンダーに差し込んでください。

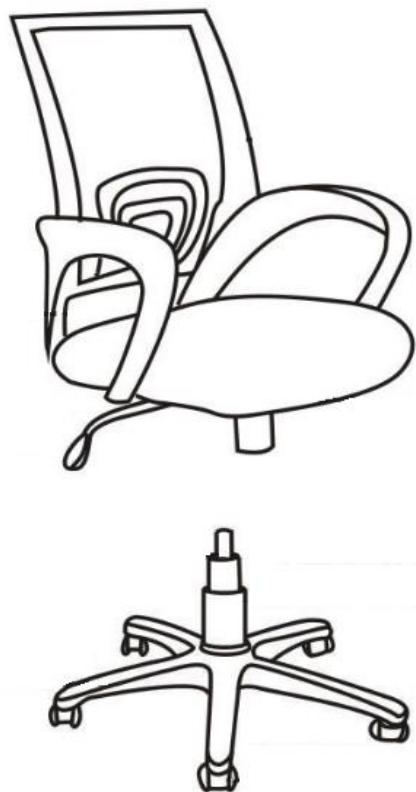

**完成**

ネジのゆるみや、ぐらつきがないか確認してからご使用ください。

