









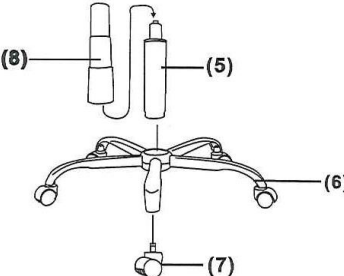
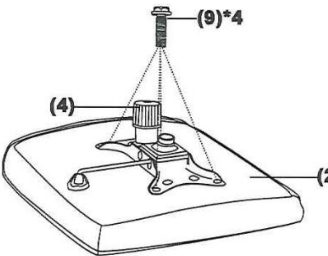

* 床及び商品にキズが付かないように、必ず敷物などを敷いて作業をおこなってください。
ボルトは全てを8割くらい仮締めしてから、全てのボルトをしっかりと締めてください。

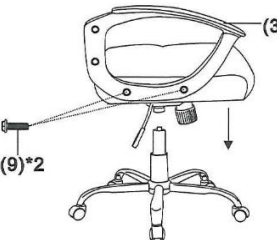
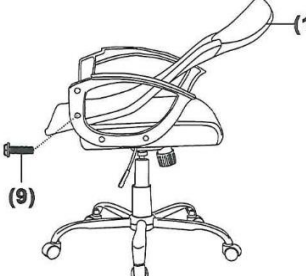
HM-16 (HLC-1645F)

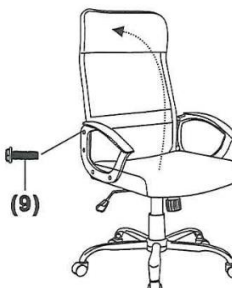
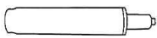
<p>(1)X1 座部</p> 	<p>(7)X5 キャスター</p> 	<p>①</p>  <p>(6)ベースへ(7)キャスターを差し込み、次に(5)シリンダーと(8)カバーを差し込んでください。</p>	<p>②</p>  <p>(1)座部の裏へ(4)プレートを(9)ボルトで固定してください。</p>
<p>(2)X1 背部</p> 	<p>(8)X1 カバー</p> 	<p>③</p>  <p>(3)肘部を(9)ボルトで座部へ固定して、(4)プレートの差込口へ(5)シリンダーを差し込みます。</p>	<p>④</p>  <p>(1)背部を(9)ボルトで肘部へ固定してください。</p>
<p>(3)X1(L)X1(R) 肘部</p> 	<p>(9)X12 ボルト</p> 	<p>⑤</p>  <p>(1)背部を(9)ボルトで肘部へ固定してください。</p>	<p>⑥</p>  <p>最後に全てのボルトがしっかり固定されていることを確認したら完成です。</p>
<p>(4)X1 プレート</p> 	<p>(10)X1 六角レンチ</p> 		
<p>(5)X1 シリンダー</p> 			
<p>(6)X1 ベース</p> 