

パーツチェック

組立を行う前に、以下の部品がすべて揃っているかご確認ください。



床および商品にキズが付かないように必ず敷物を敷いて作業をしてください。



2人以上で組み立てるとスムーズに作業ができます。



工具を使って組立てください。(出来ればゴムハンマー)







ハンマーを使用するときはあて木をしてください。







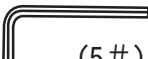

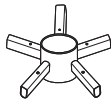

けが防止の為、手袋などをご使用ください。

【部品】

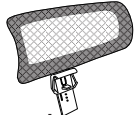
No.	形状	数量	チェック	No.	形状	数量	チェック
A	 (M6×30mm) 肘置き用ボルト	8					
B	 (M8×20mm) プレート用ボルト	4					
C	 (M6×20mm) ヘッドレスト用ボルト	1					
D	 (M6×15mm) ベース用ボルト	5					
E	 (5#) 六角レンチ	1					

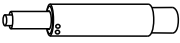
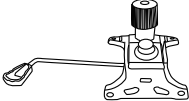
【部材】

No.	形状	数量	チェック	No.	形状	数量	チェック
①	 ベース脚	5		⑧	 背もたれ	1	
②	 ベース本体	1		⑨	 肘置きセット	1	
③	 ベースカバー	1		⑩	 ヘッドレスト	1	
④	 キャスター	5					
⑤	 シリンダー	1					
⑥	 プレート	1					
⑦	 座面	1					

1

②ベース本体に①ベース脚を差し込み、D. ベース用ボルトで固定します。

組立のポイント

ネジの締め方

①全てのネジを8割ぐらいを目安に仮締めする。

②使用する状態にし、ふたたびしっかりと締める。

※最初からネジを1本ずつきつく締めると、全体のゆがみの原因になります。

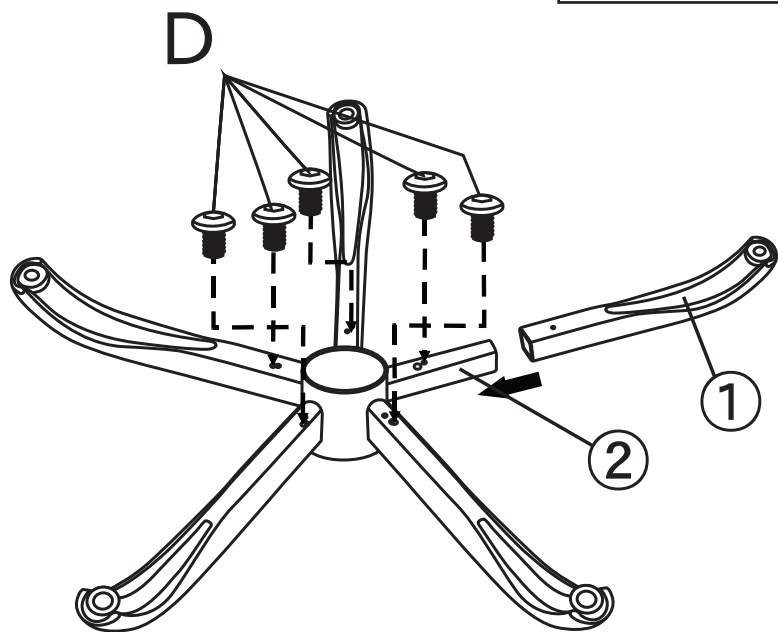

使用部品

D. ベース用ボルト (M6×15mm)



×5

2

工程1でできたベースセットに③ベースカバーをはめ込みます。

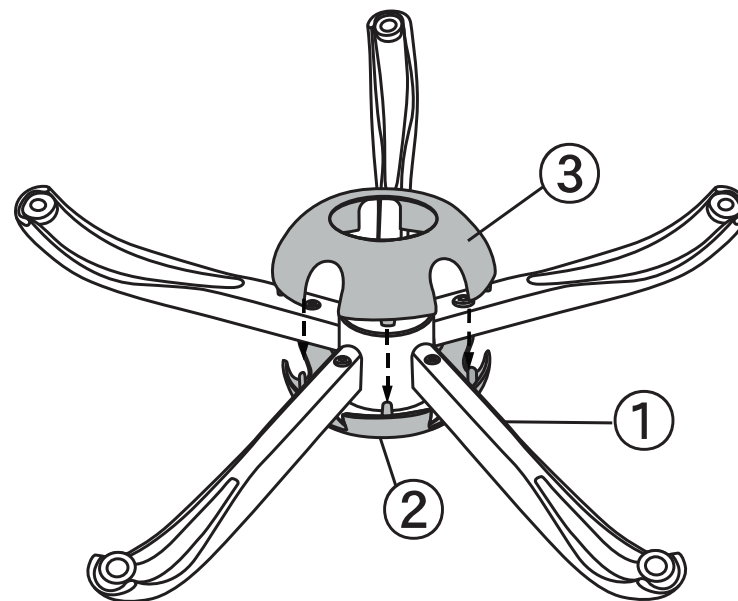

3

①ベース脚に④キャスターを差し込み、②ベース本体に⑤シリンダーを差し込みます。

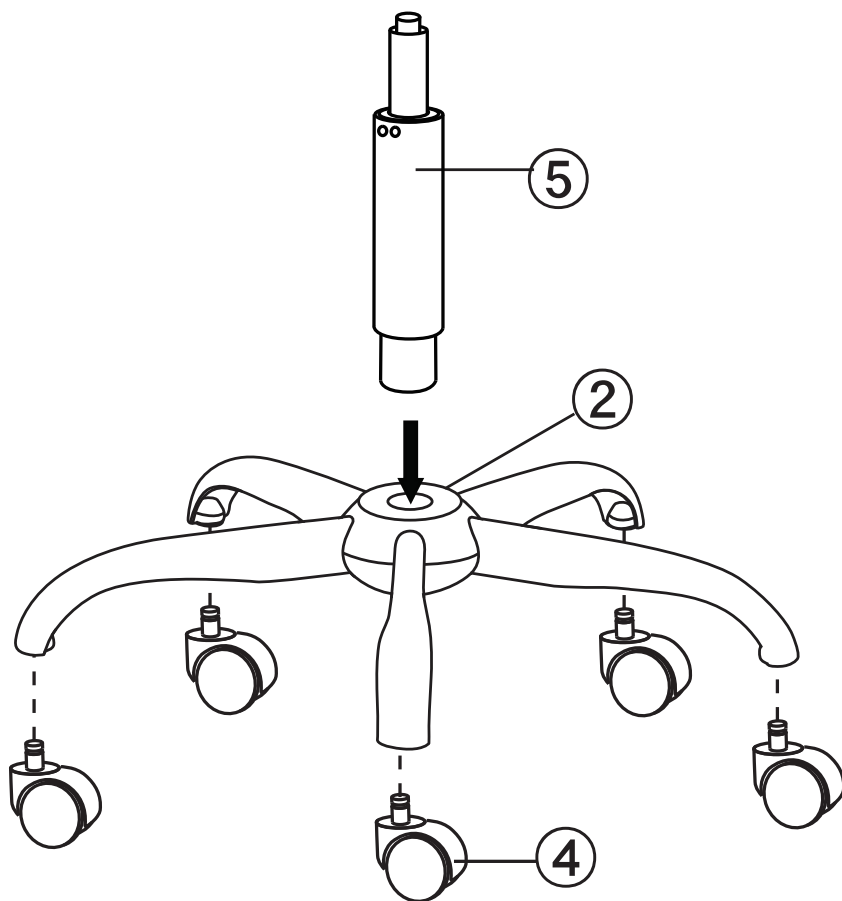

4

⑧背もたれに⑨肘置きセットをA. 肘置き用ボルトを使用して固定します。

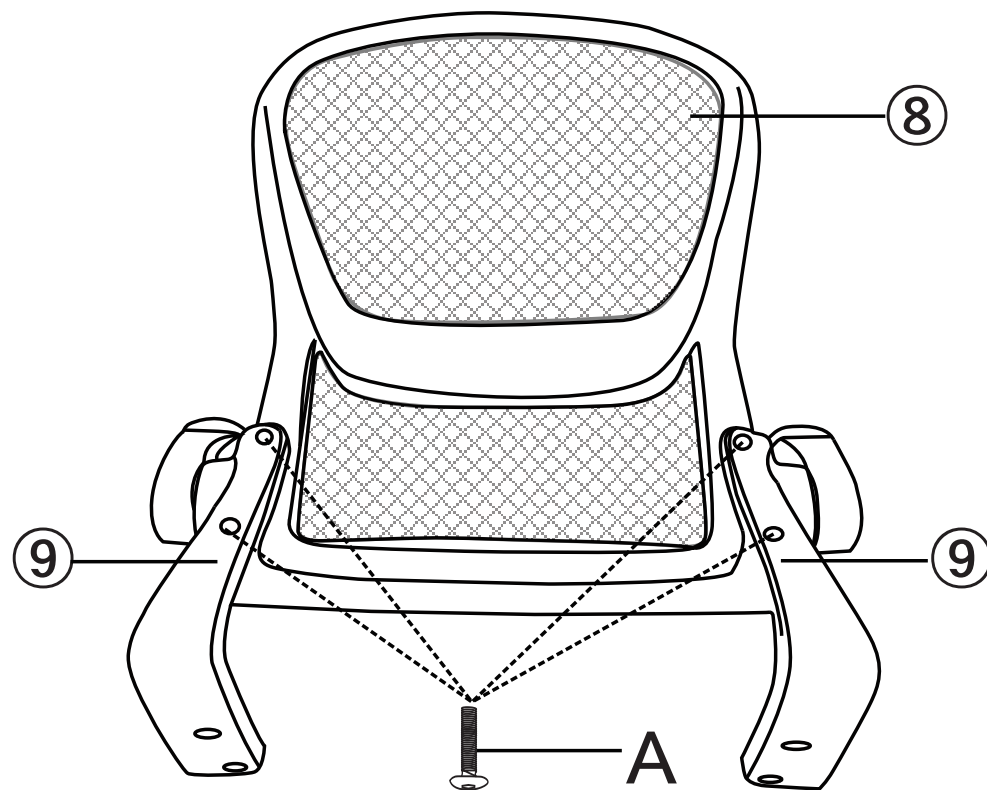

使用部品

A. 肘置き用ボルト (M6×30mm)



5

⑦座面に⑨肘置きセットをA. 肘置き用ボルトを使用して固定します。次に、⑦座面に⑥プレートをB. プレート用ボルトを使用して固定します。

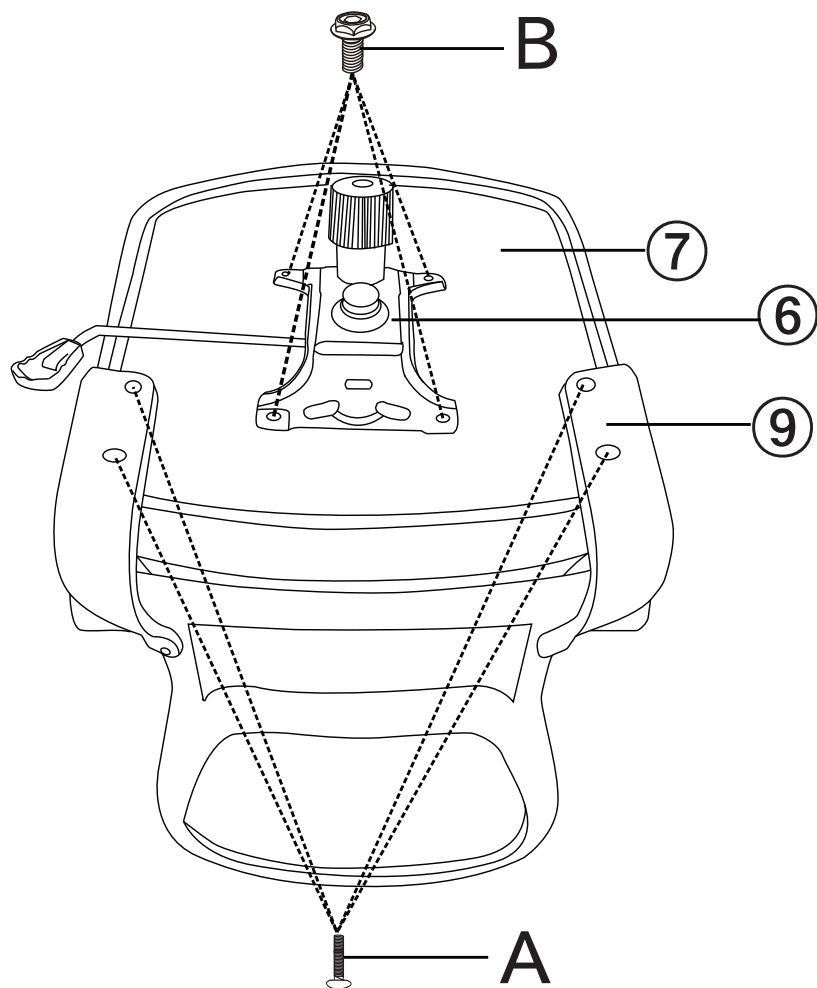

使用部品

A. 肘置き用ボルト (M6×30mm)



B. プレート用ボルト (M8×20mm)



6

⑥プレートの穴に⑤シリンダーを差し込みます。

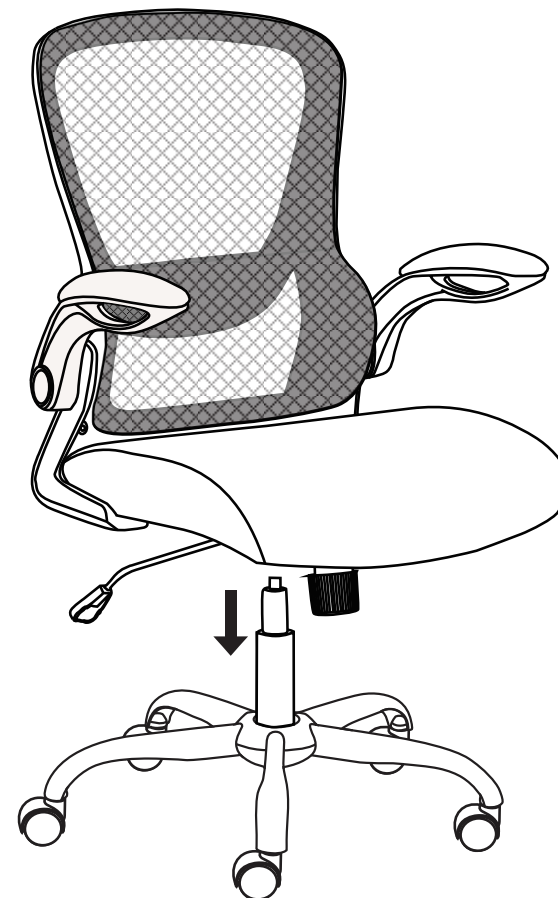

7

⑩ヘッドレストを⑧背もたれに取り付けC. ヘッドレスト用ボルトで固定します。

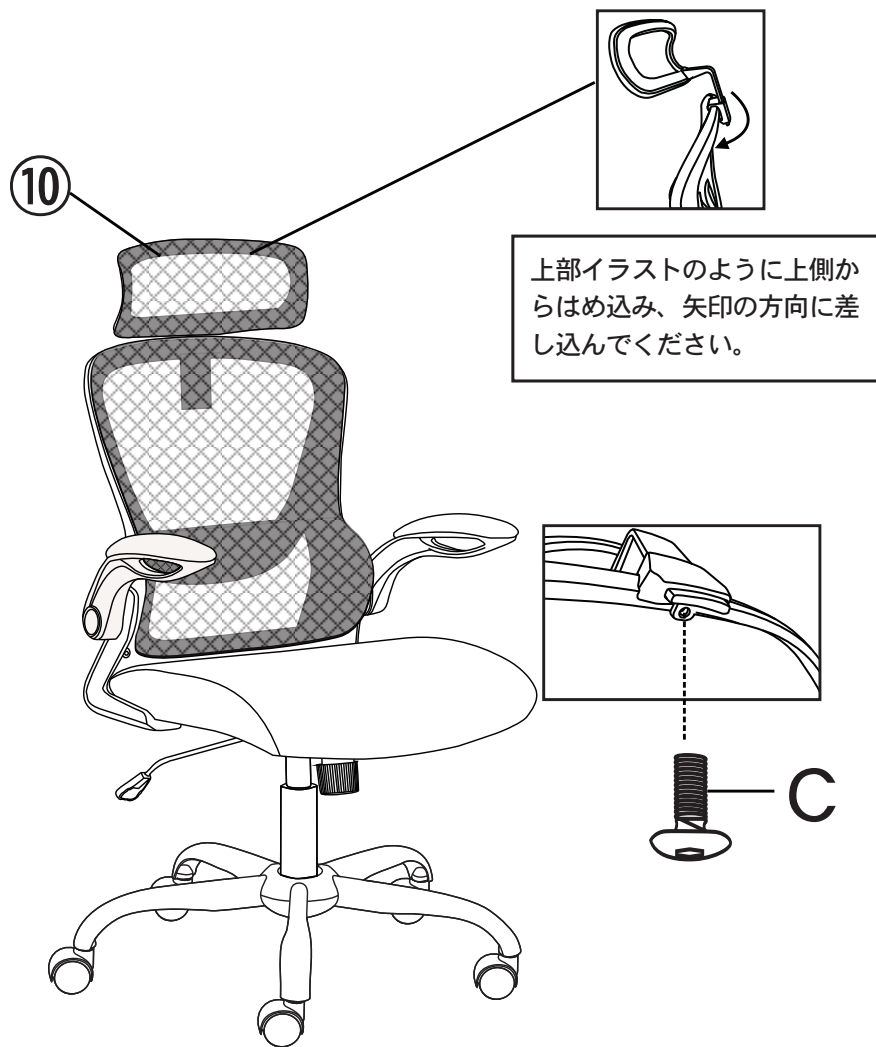

使用部品

C. ヘッドレスト用ボルト (M6×20mm)



完成

最後に全てのボルトがしっかりと閉まっていることを確認したら完成です。

