

パーツチェック

組立を行う前に、以下の部品がすべて揃っているかご確認ください。



床および商品にキズが付かないように必ず敷物を敷いて作業をしてください。



2人以上で組み立てるとスムーズに作業ができます。



工具を使って組立てください。(出来ればゴムハンマー)







ハンマーを使用するときはあて木をしてください。











けが防止の為、手袋などをご使用ください。

【部品】

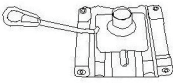
No.	形状	数量	チェック
A	 (M6×20mm) ボルト(小)	8	
B	 (M6×25mm) ボルト(大)	6	
C	 (M6×14mm) ワッシャー(小)	6	
D	 (M6×18mm) ワッシャー(大)	8	
E	 六角レンチ	1	

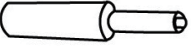
【部材】

No.	形状	数量	チェック	No.	形状	数量	チェック
				①	 背もたれ	1	
				②	 座面	1	
				③	 肘セット	1	
				④	 肘カバー	2	
				⑤	 プレート	1	
				⑥	 シリンダーカバー	1	
				⑦	 シリンダー	1	
				⑧	 ベース	1	
				⑨	 キャスター	5	

1

⑧ベースに⑨キャスターを5個差し込み、次に⑦シリンダーを⑧ベースに差し込んでください。その後⑥シリンダーカバーを⑦シリンダーにかぶせます。

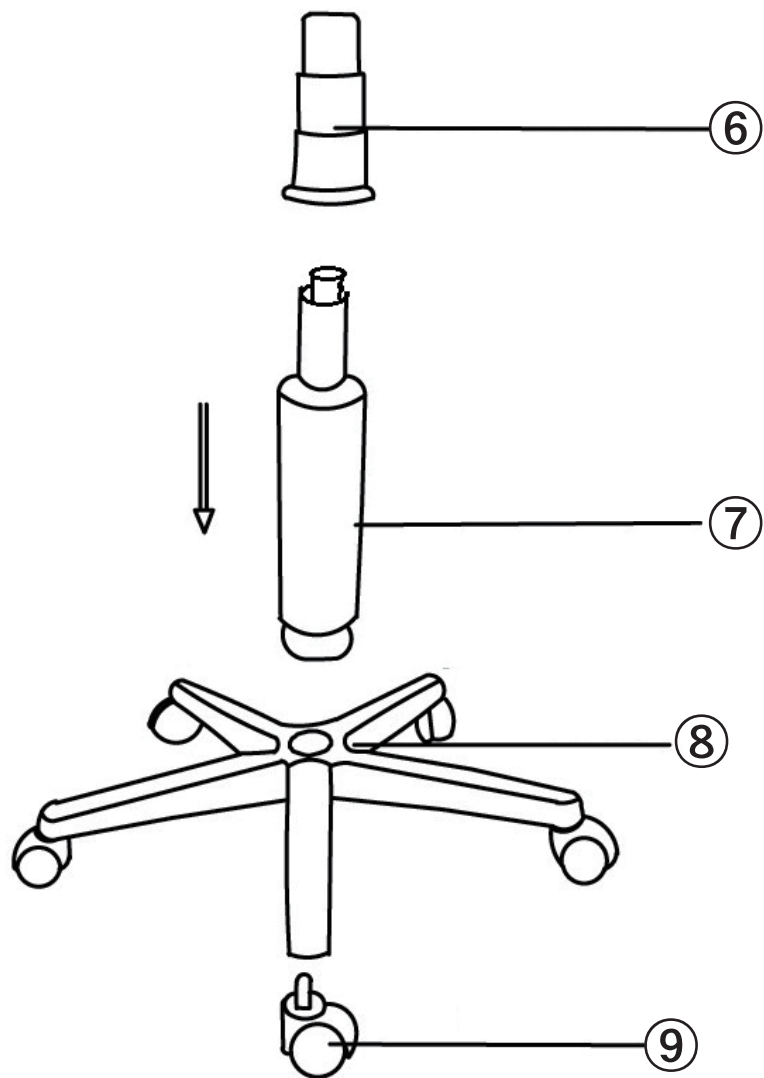

2

③肘セットに④肘カバーをはめ込みます。

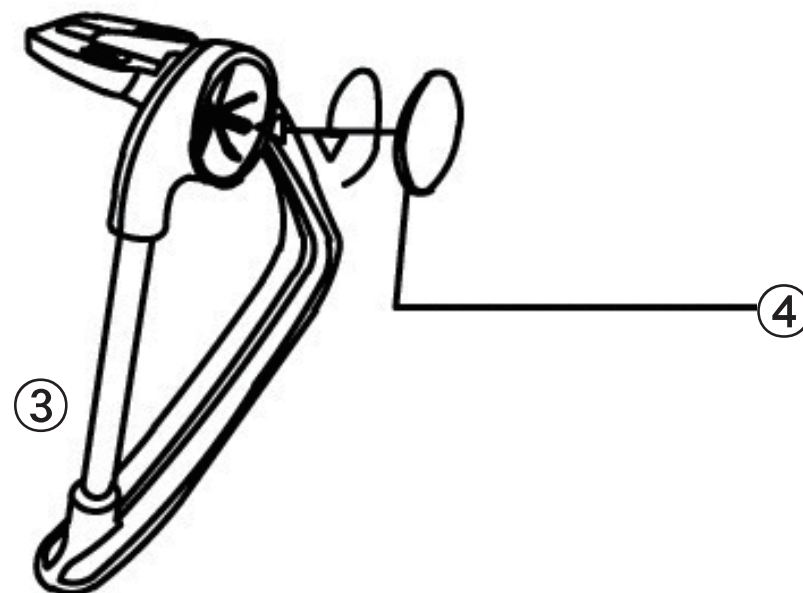

3

②座面に③肘セットをB. ボルト（大）とC. ワッシャー（小）を使用して固定します。

組立のポイント

ネジの締め方

- ①全てのネジを8割ぐらいを目安に仮締めする。
 - ②使用する状態にし、ふたたびしっかりと締める。
- ※最初からネジを1本ずつきつく締めると、全体のゆがみの原因になります。

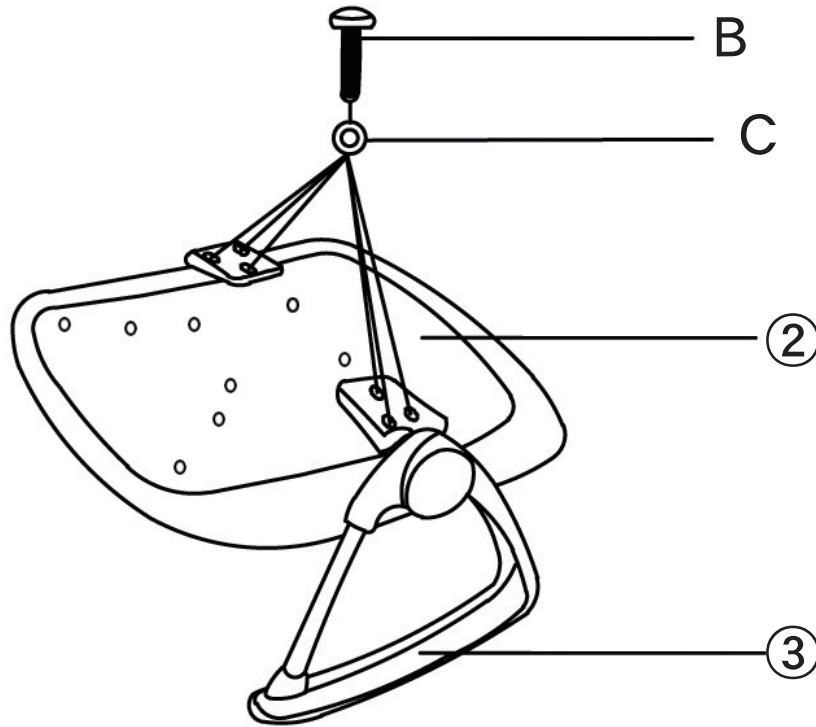

使用部品

B. ボルト（大）(M6×25mm)



×6

C. ワッシャー（小）(M6×14mm)



×6

4

②座面に⑤プレート（A）をA. ボルト（小）とD. ワッシャー（大）を使用して固定します。

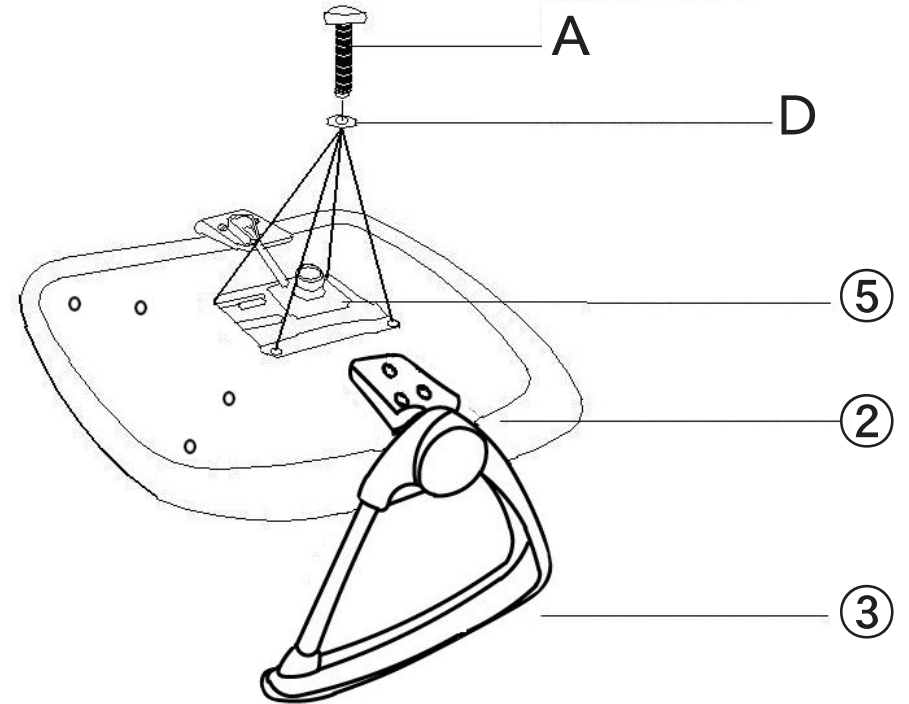

使用部品

A. ボルト（小）(M6×20mm)



×4

D. ワッシャー（大）(M6×18mm)



×4

5

②座面に①背もたれを A. ボルト (小) と D. ワッシャー (大) で固定します。

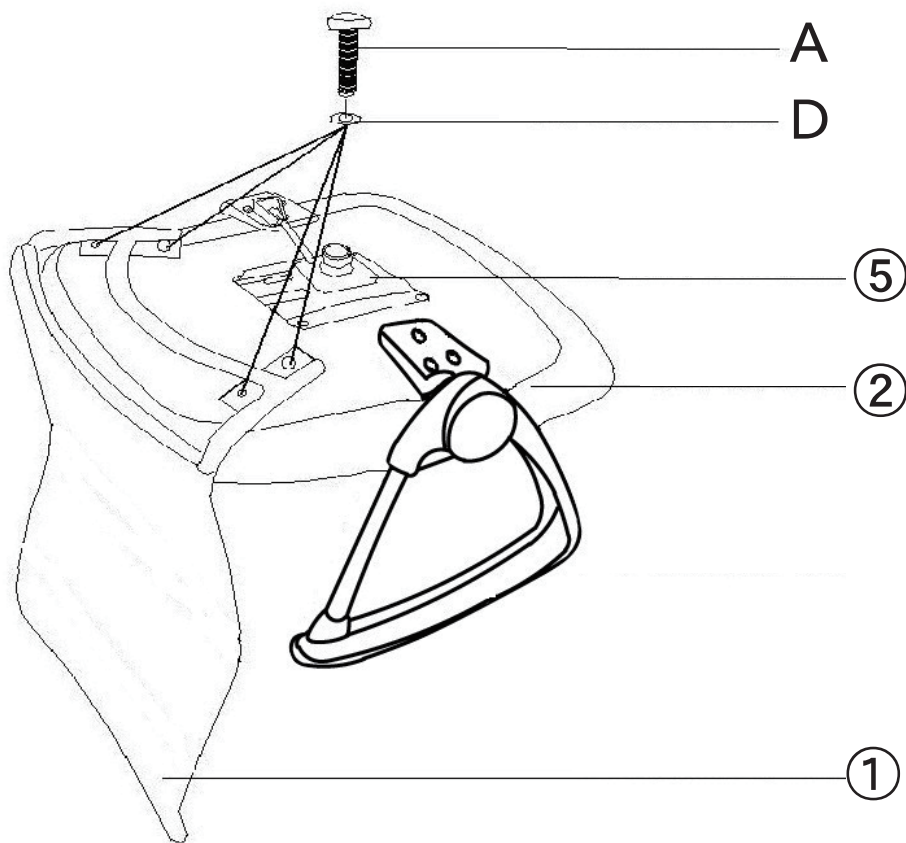

使用部品

A. ボルト (小) (M6×20mm)



×4

D. ワッシャー (大) (M6×18mm)



×4

完成

工程⑤で完成したパーツを工程 1 で完成したパーツに差し込みます。
最後に全てのボルトがしっかりと閉まっていることを確認したら完成です。

